

helvETHICx
Helvetic Ethical Index



BLUE VALUE

CH-8022 Zürich, Schlüsselgasse 3, T +41 44 2126323
www.bluevalue.ch, friesenbichler@bluevalue.ch

helvETHICx

Der helvETHICx ist ein Aktienindex, bestehend aus den in ethischer Hinsicht führenden börsennotierten Schweizerischen Unternehmen.

Zielsetzungen sind

- **Repräsentation** Darstellung der Wertentwicklung der ethisch führenden börsennotierten Schweizerischen Unternehmen
- **Investability** investierbarer Index & Benchmark für ethisch orientierte Investoren mit Schweizerischem Anlageportfolio
- **Kommunikation** laufend präsent es Medium zur Verbreitung des Themas Ethikinvestment bei Emittenten, in der Financial Community & in der Öffentlichkeit
- **Verwertbarkeit** durch Vergabe von Lizenzen für Anlagefonds, Zertifikate & sonstige Produkte

Ethik: Auswahlkriterien

Im ersten Schritt werden 6 Ausschlusskriterien (Rüstung, Nuklearenergie, etc.) angewendet. Im zweiten Analyseschritt werden jene Unternehmen gezielt ausgewählt, die ihre Verantwortung ggü. den Stakeholdern aktiv wahrnehmen.

Analyse & Bewertung erfolgen auf 4 Ebenen

- **Grundsätze & Strategien**
- **Produkte & Dienstleistungen**
- **Managementsysteme & Organisation**
- **Programme, Aktivitäten & Ergebnisse**

... für die 6 Stakeholdergruppen

- **Mitarbeiter** z.B. Health & Safety, Ausbildung, Work Life Balance, ...
- **Gesellschaft** z.B. Corporate Citizenship, Menschenrechte, ...
- **Kunden** z.B. Qualitätsmanagement, CRM, Produktsicherheit, ...
- **Marktpartner** Beziehungen zu Lieferanten & Kooperationspartnern
- **Investoren** z.B. Corporate Governance, Aktionärsrechte, Stabilität, ...
- **Umwelt** z.B. Umweltmanagement, Öko-Design, Klimaschutz, Energie, Materialverbrauch, Recycling & Reuse, ...

Ethik: Ratingskala & Qualifikation für den Index

Qualifikation als Constituent ist abhängig vom absoluten und relativen Rating.

- **Grundsätzlich qualifiziert** **A+ A A-** auf jeden Fall im Index enthalten
- **Best in Class qualifiziert** **gutes B+** bestes 1/3 (Rundung zulässig) einer Branche (sofern nicht mit A+,A,A- abgedeckt); „gutes B+“ heisst Score in oberer 1/2 der Bandbreite bzw. nach Ermessen.
- **Nicht qualifiziert** **schlechtes B+ B B- C+ C C- NR**
- **Ausschluss** **EX**

Beispiel: Ratingergebnisse innerhalb einer Branche und Indexqualifikation

Rang	1.	2.	3.	4.	5.	6.	7.	8.	9.	10.	11.	12.	13.
Rating	A	A-	A-	B+	B+	B	B	B-	C+	NR	NR	NR	EX
	grundsätzlich qualifiziert			Best in Class qualifiziert: 4.= 1/3 von 12 (exkl. Ausgeschlossener); innerhalb der B+ Titel wird nach dem Detail-Score gerankt)		nicht qualifiziert						ausgeschlossen	

Indexkonstruktion

Die technische Konstruktion des helvETHICx gestaltet sich folgendermassen:

- **Methodik** Preisindex (d.h. Dividenden unberücksichtigt)
- **Indexformel**

$$I_t = I_{t-1} \cdot \frac{\sum_{i=1}^n (P_{i,t} \cdot Q_{i,t-1} \cdot FF_{i,t-1} \cdot KF_{i,T})}{\sum_{i=1}^n (P_{i,t-1} \cdot Q_{i,t-1} \cdot FF_{i,t-1} \cdot KF_{i,T})}$$

Der Korrekturfaktor KF berücksichtigt hierbei alle Einflussgrössen auf die Gewichtung eines Titels (Glättung, Ethik Multiple) in einem Faktor

t, t-1, T ... Tag, Vortag, Periode

I ... Indexwert

Q_i, P_i ... Aktienanzahl bzw. Preis Aktie i

n ... Anzahl Titel im Index

FF_i ... Free Float Faktor Aktie i

- **Währung** CHF
- **Indexstart** 16.3.2007 bei 1.000 Punkten

helvETHICx 2008/2009: Constituents

Von 70 Unternehmen im Basisuniversum 2008/2009 konnten sich 13 direkt durch ein Rating mit A(1x) & A-(12x) qualifizieren sowie 7 mit B+ über die Best in Class Regel. Der helvETHICx 2008/2009, gültig ab 20.3.2008, enthält 21 Titel von 20 Emittenten.

INDUSTRIE	SCORE	RATING
GEBERIT N	54	A-
G. FISCHER N	45	A-
ABB LTD N	39	A-
SCHINDLER PS	39	A-
SCHINDLER N	39	A-
FINANZDIENSTLEISTG.	SCORE	RATING
SARASIN N	48	A-
SWISS RE N	47	A-
BALOISE N	47	A-
HELVETIA H. N	42	A-
ZURICH FIN. N	40	A-
VONTOBEL N	40	A-

VERKEHR & LOGISTIK	SCORE	RATING
FLUGHAFEN ZÜRICH N	30	B+
TELEKOMMUNIKATION	SCORE	RATING
SWISSCOM N	65	A
TECHNOLOGIE	SCORE	RATING
MICRONAS N	26	B+
KONSUMGÜTER	SCORE	RATING
GALENICA N	37	B+
KUONI N	34	B+
SCHULTHESS N	29	B+
HIESTAND N *	29	B+
GESUNDHEITSWESEN	SCORE	RATING
STRAUMANN N	45	A-
SONOVA N	41	A-
NOBEL BIOCARE I	37	B+

* ... HIESTAND: 21.8.2008 Delisting / Index Exclusion

helvETHICx 2008/2009: Branchenstruktur

Verglichen mit dem Basisuniversum (äusserer Kreis) besitzt die Start-Zusammensetzung des helvETHICx 2008/2009 per 20.3.2008 folgende Branchenstruktur (innerer Kreis):

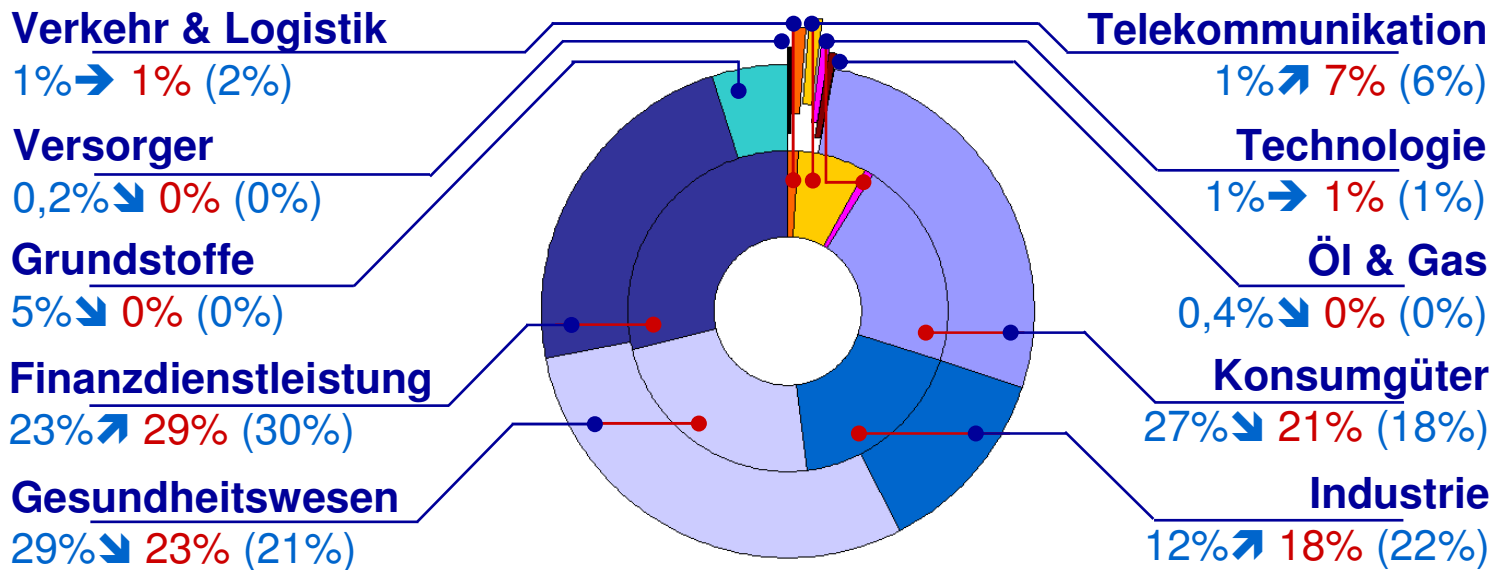

Gewichtung im Basisuniversum 2008/2009 —● x% ↗ y% (z%) ● Start-Gewichtung im Indexjahr 2007/2008 (per 16.3.2007)

Über/Untergewichtung ggü. Basisuniversum Start-Gewichtung im Indexjahr 2008/2009

Performance Indexstart - 17.9.2008

- **2007/2008** 1. Indexjahr 16.3.2007 - 20.3.2008; retrograde Berechnung; Constituents wie 2008/2009, Gewichtungen leicht abweichend
- **2008/2009** 2. Indexjahr ab 20.3.2008; laufende Berechnung

- **Chart**

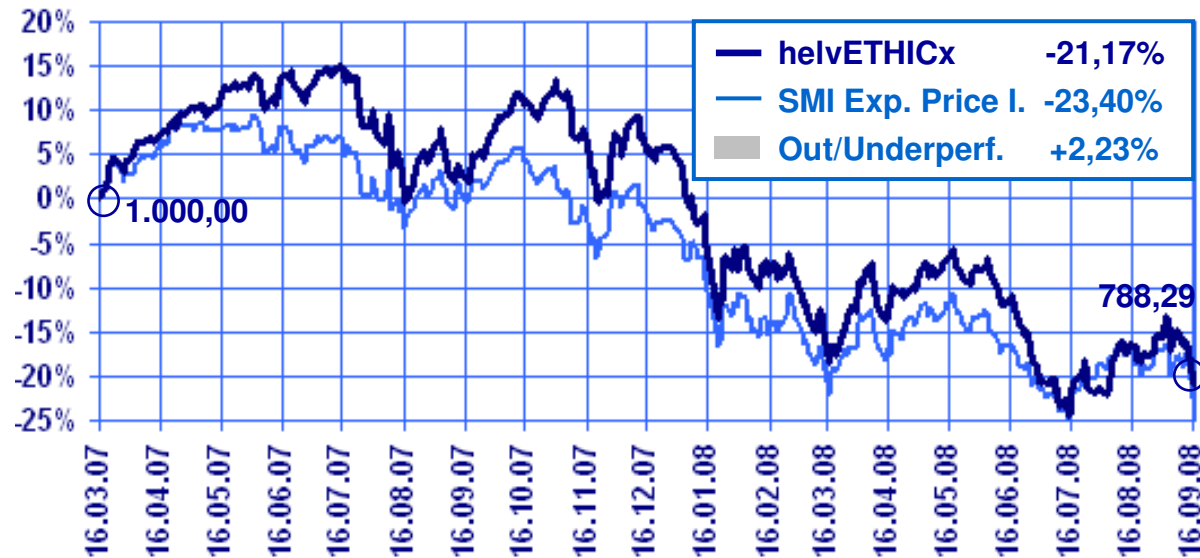

- **Out/Under-performance**

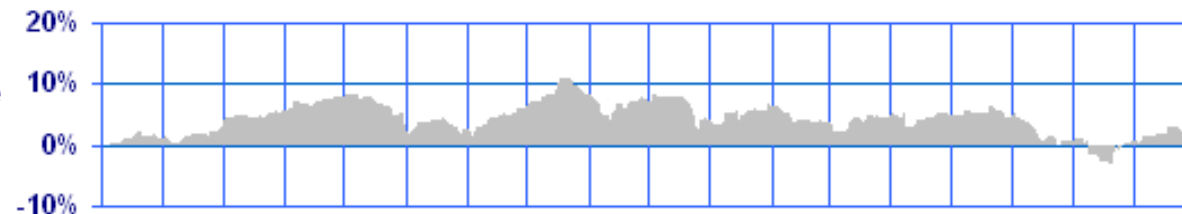

Nutzung & Vermarktung

Der helvETHICx hat ein umfangreiches Potential zur Nutzung durch bzw. Vermarktung bei institutionellen Investoren (insb. Pensionskassen, Banken, Versicherungen) und Produktemittenten (Banken, Fondsgesellschaften).

- **Benchmark** für ethisch orientierte Portfolios in Schweizer Aktien
- **Zertifikate** Replizierung des Index im Rahmen eines Zertifikates
- **Index- & index-nahe Fonds** Der Index ist im Rahmen der Anlagebeschränkungen des Art.82 KKV-EBK zu Art.57 KAG („Ausnahmen für Indexfonds“) als Basis für Indexprodukte geeignet
- **Derivate** Basis für Optionen/Warrants und Futures
- **Branding** Nutzung des Index als medial präsenten PR/Marketing-Instrument mit Signalwirkung für den Schweizer Markt

Konditionen abhängig vom Exklusivitätsgrad der Nutzung im Spektrum von/bis

- **einzelne oder exklusive Lizenz** in Basispunkten der Assets under Management (Höhe abhängig vom Grad der Exklusivität)
- **Trägerschaft** Übernahme Indexträgerschaft inkl. Vermarktungsrechte gegen einen Kaufpreis + fixe jährliche Research-Gebühr